

# LAROQ

PERFORMANCE & FITNESS

## PRÉPA PHYSIQUE

# CCO4

### DÉVELOPPÉ COUCHÉ GUIDÉ CONEX



Document V2

FABRIQUÉ  
EN FRANCE



Fiche V2

Photo non contractuelle\*

## DONNÉES TECHNIQUES

Caractéristiques	Description
Dimensions	320 x 243 x 232 cm
Poids max chargé	300 Kg
Structure	Châssis mécano-soudé en tubes d'acier rigide carré de 4mm
Peinture	époxy -Sous couche anti-corrosion Rouge 3020 & Noir 9005 en standard
Selleries	Sellerie cousue à la main – classée anti-feu M2 – Antibactérienne – sans phtalates, rouge cinabre en standard
Mousse	Combinaison de mousse 120kg/m <sup>3</sup> de 4 cm d'épaisseur + mousse 53kg/m <sup>3</sup> de 2 cm d'épaisseur
Conditionnement	Livré entièrement monté - Livré avec pictogrammes et consignes de sécurité
Conformité	NF EN ISO 20957
Garantie	5 ans structure et 3 ans pièces (hors sellerie, peinture et pièces d'usure normal)

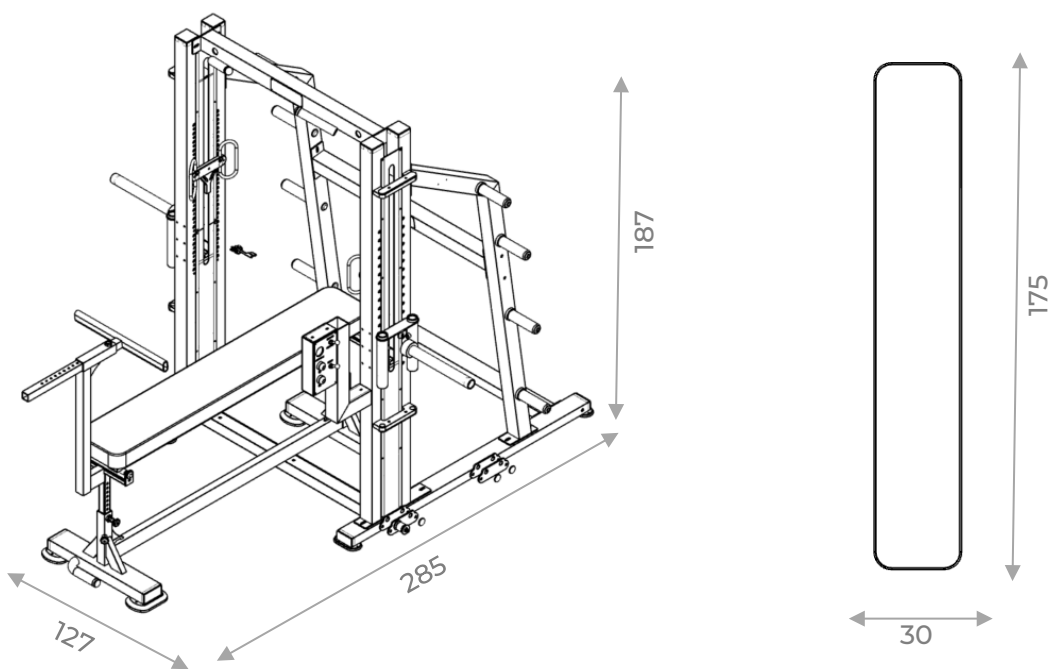

\*En cm

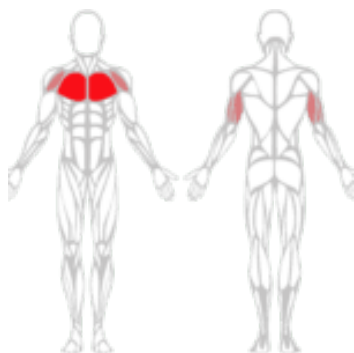

*Le CC04 DEVELOPPÉ COUCHÉ EXCENTRIQUE est un appareil haut de gamme, spécialement conçu pour offrir un entraînement de musculation intensif et ciblé grâce à ses fonctionnalités avancées. De plus, son système excentrique innovant permet d'accentuer le développement de la force et du volume musculaire en sollicitant davantage la phase de descente (excentrique) de chaque exercice.*

## POINTS FORTS



### Surcharge excentrique avancée

Le mécanisme excentrique intégré à la machine permet d'augmenter la charge durant la phase de descente (excentrique) du mouvement, phase clé pour stimuler la croissance musculaire et développer la force. Cette surcharge améliore les gains musculaires en sollicitant davantage le système neuro-musculaire.



### Position ajustable pour un confort optimal

Le banc intégré est réglable pour s'adapter parfaitement à la morphologie de chaque utilisateur, garantissant une posture correcte et une exécution des mouvements sécurisée et efficace.

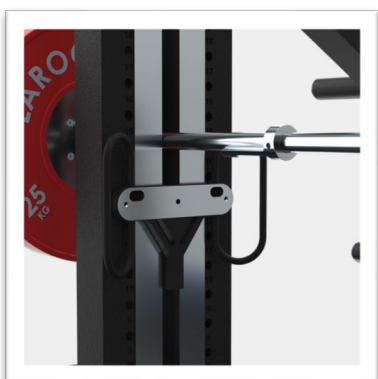

### Système guidé pour sécurité et précision

Le cadre guidé assure un contrôle total du mouvement, minimisant les risques de blessures tout en permettant une concentration maximale sur la contraction musculaire. Les multiples niveaux de réglage offrent une grande polyvalence pour les exercices.

## CARACTÉRISTIQUES



## PERSONNALISATION

### SELLERIE :

Nuancier avec 12 coloris pour une personnalisation sur-mesure



**SAPHIR**  
Logo blanc



**VERT POMME**  
Logo noir



**ROUGE CARMIN**  
Logo blanc



**ROUGE CINABRE**  
Logo blanc



**DESERT**  
Logo noir



**HAVANA**  
Logo blanc



**VENITIEN**  
Logo noir



**BLEU OPALE**  
Logo blanc



**BRUME**  
Logo noir



**GRIS PERLE**  
Logo blanc



**GALET**  
Logo blanc



**NUIT**  
Logo blanc

### COLORIS STRUCTURE STANDARD



### COLORIS STRUCTURE AU CHOIX

