

LAROQ

PERFORMANCE & FITNESS

XTREM BXT55 ROWING ASSIS DIVERGENT



Document V2



FABRIQUÉ EN FRANCE

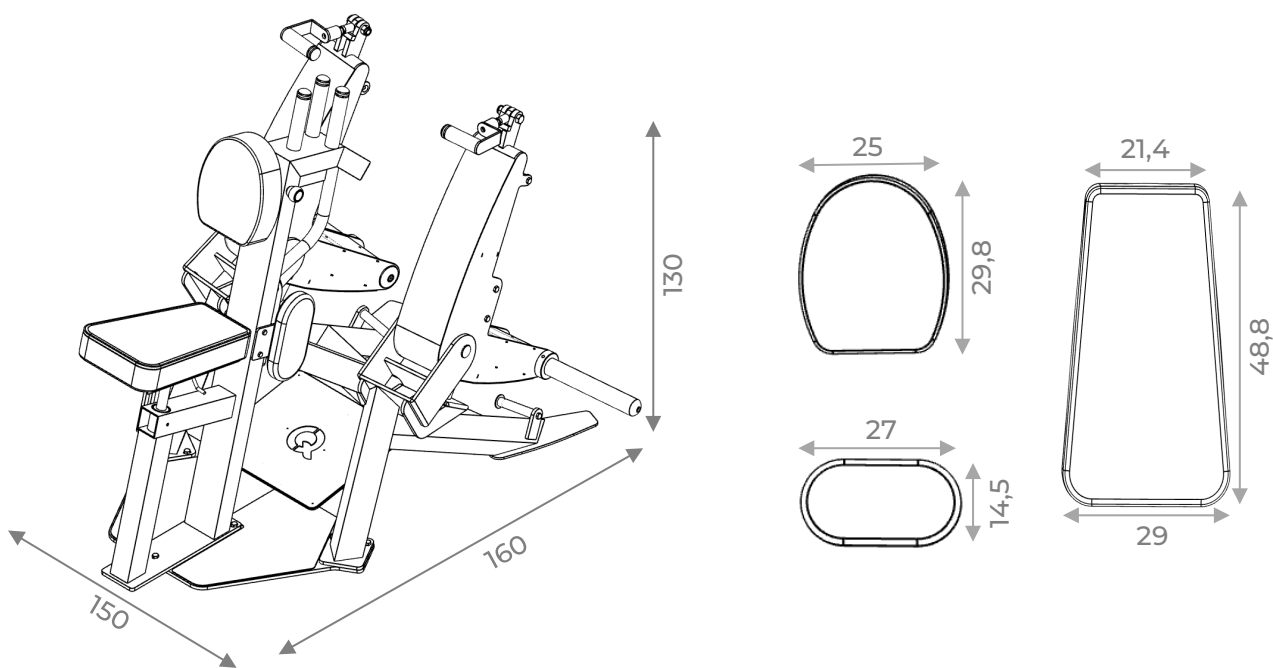

Photo non contractuelle*

Fiche V3

DONNÉES TECHNIQUES

Caractéristiques	Description
Dimension	160 x 150 x 130 cm
Dimension colisage	170 x 120 x 160 cm
Poids max utilisateur	130 Kg
Charge max	220 Kg
Structure	Châssis mécano-soudé en tubes d'acier rigide carré de 4mm
Peinture	époxy -Sous couche anti-corrosion Rouge (3020) & Noir (9005) en standard
Selleries	Sellerie cousue à la main – classée anti-feu M2 – Antibactérienne – sans phtalate, rouge cinabre en standard
Mousse	Combinaison de mousse : 120kg/m ³ de 4 cm d'épaisseur + mousse Bultex : 53kg/m ³ de 2 cm d'épaisseur
Conditionnement	Livré entièrement monté - Livré avec pictogrammes et consignes de sécurité
Conformité	NF EN ISO 20957
Garantie	5 ans structure et 3 ans pièces (hors sellerie, peinture et pièces d'usure normal)



*En cm

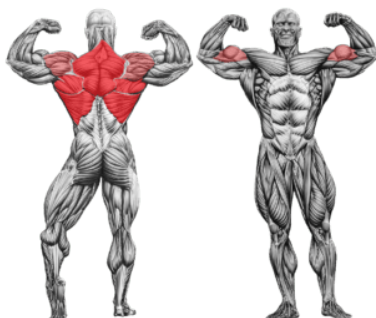

La BXT55, conçue pour le rowing assis divergent, offre une solution robuste et performante aux athlètes souhaitant renforcer leur dos. Grâce à son mouvement divergent, elle permet une trajectoire naturelle, améliorant le recrutement musculaire du grand dorsal, des rhomboïdes et des trapèzes. Son assise ergonomique, combinée à un angle bio mécaniquement optimisé, garantit confort et stabilité, limitant les contraintes sur les articulations. Idéale pour développer la puissance, l'épaisseur dorsale et une exécution précise, la BXT55 contribue à une progression sûre et efficace dans la construction d'un dos solide et équilibré.

POINTS FORTS



Poignées pivotantes sur rotule

Les poignées pivotantes du BXT55 offrent une grande liberté de mouvement permettant un recrutement musculaire optimal favorisant une trajectoire naturelle et réduisant les contraintes articulaires.



Poignées centrales

Les poignées centrales permettent de gagner en stabilité lors de la réalisation du mouvement en unilatéral en les tenant avec la main opposée.



Appui poitrine et siège réglables

Afin de s'adapter à toutes les morphologies, le BXT55 est équipé d'un appui poitrine et d'un siège réglable, ce qui garantit un confort et une stabilité optimale aux utilisateurs.

CARACTÉRISTIQUES



PERSONNALISATION

SELLERIE :

Nuancier avec 12 coloris pour une personnalisation sur-mesure



SAPHIR
Logo blanc



VERT POMME
Logo noir



ROUGE CARMIN
Logo blanc



ROUGE CINABRE
Logo blanc



DESERT
Logo noir



HAVANA
Logo blanc



VENITIEN
Logo noir



BLEU OPALE
Logo blanc



BRUME
Logo noir



GRIS PERLE
Logo blanc



GALET
Logo blanc



NUIT
Logo blanc

COLORIS STRUCTURE STANDARD



COLORIS STRUCTURE AU CHOIX

