

LAROQ

PERFORMANCE & FITNESS

XTREM BXT33 LEG CURL COUCHÉ

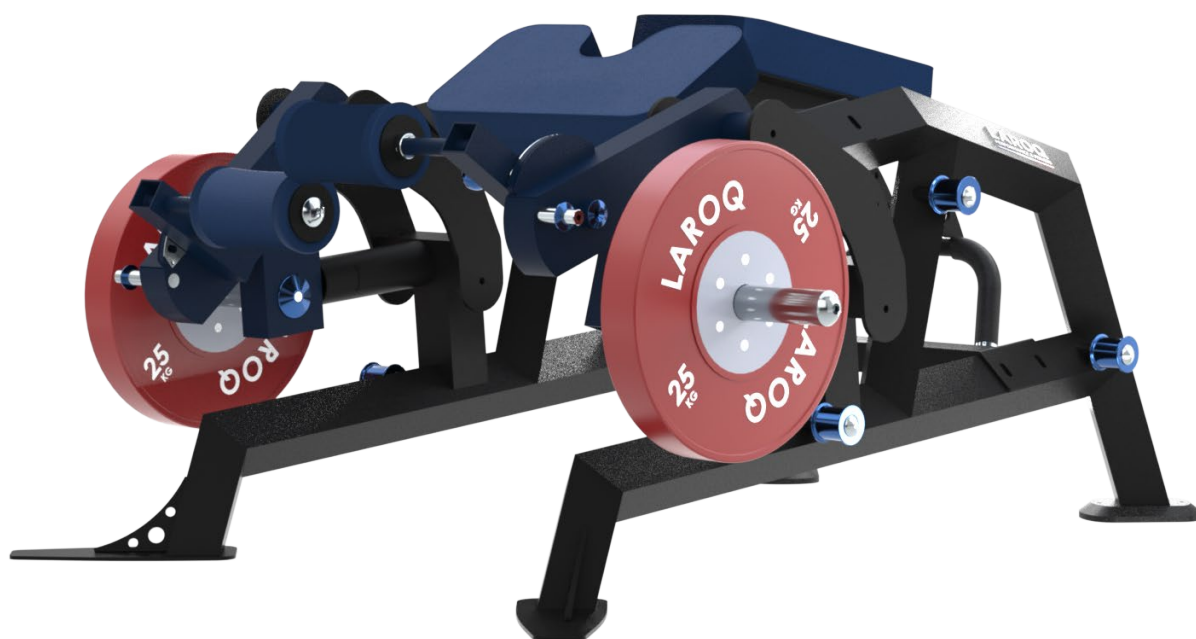

Document V2



FABRIQUE
EN FRANCE

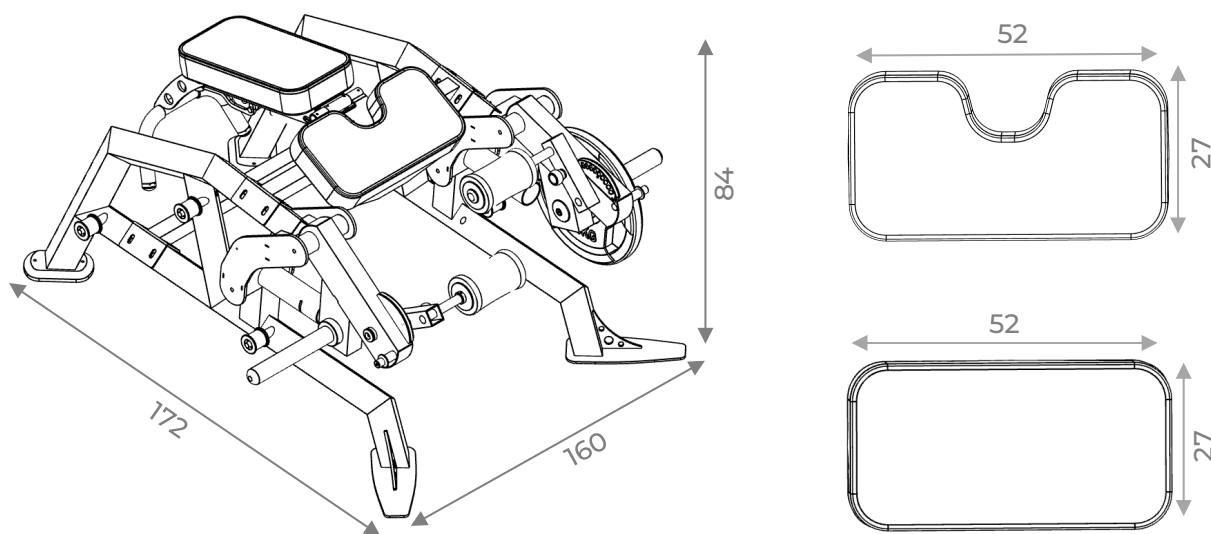

Photo non contractuelle*

Fiche V3

DONNÉES TECHNIQUES

Caractéristiques	Description
Dimension	172 x 160 x 84 cm
Poids max utilisateur	130 Kg
Charge max	220 kg
Structure	Châssis mécano-soudé en tubes d'acier rigide carré de 4mm
Peinture	époxy -Sous couche anti-corrosion Rouge 3020 & Noir 9005 en standard
Selleries	Sellerie cousue à la main – classée anti-feu M2 – Antibactérienne – sans phtalates, rouge cinabre en standard
Mousse	Combinaison de mousse 120kg/m3 de 4 cm d'épaisseur + mousse Bultex 53kg/m3 de 2 cm d' épaisseur
Conditionnement	Livré entièrement monté - Livré avec pictogrammes et consignes de sécurité
Conformité	NF EN ISO 20957
Garantie	5 ans structure et 3 ans pièces (hors sellerie, peinture et pièces d'usure normal)



*En cm



La Legs Curl BXT33 est spécialement conçue pour les athlètes recherchant un équipement performant et ergonomique. Cet appareil cible efficacement les ischio-jambiers, muscles clés pour la flexion du genou et la stabilité dans les mouvements explosifs. Son support ventral innovant avec un trou pubien réduit la pression sur la région pelvienne, offrant un confort. La BXT33 garantit une activation maximale des ischio-jambiers tout en minimisant les contraintes articulaires, favorisant ainsi la puissance, la prévention des blessures et un entraînement sécurisé.

POINTS FORTS



Réglage en inclinaison du support thoracique + trou pubien

Les différentes inclinaisons du support ventral permettent de jouer sur la tension de départ appliquée sur les ischio-jambiers. De plus le trou pubien offre un confort inégalé



Poignées de maintien fixes

Les poignées ont été fixées pour offrir au pratiquant un maximum de stabilité lors de la réalisation de son exercice.



Supports à élastiques

La BXT33 possède des supports à élastiques, une innovation qui permet un couplage poids/élastiques pour offrir une tension progressive lors des exercices.

CARACTÉRISTIQUES

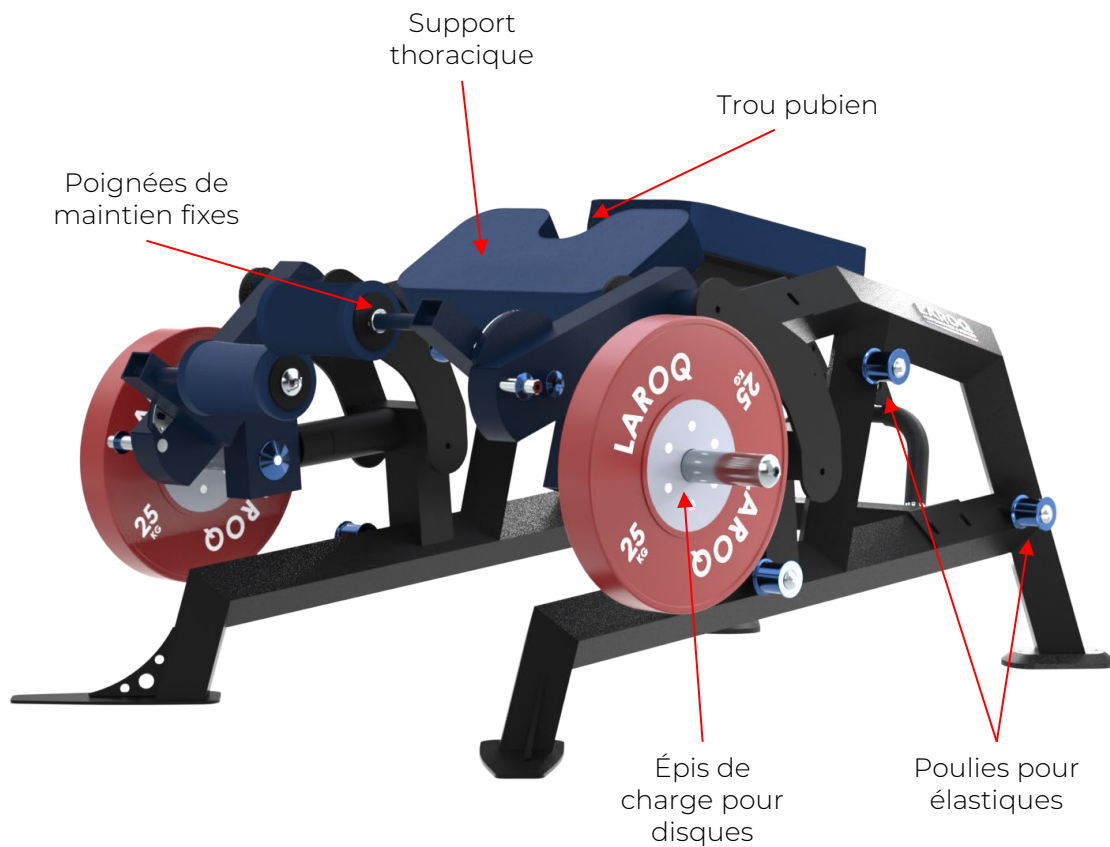

PERSONNALISATION

SELLERIE :

Nuancier avec 12 coloris pour une personnalisation sur-mesure



SAPHIR
Logo blanc



VERT POMME
Logo noir



ROUGE CARMIN
Logo blanc



ROUGE CINABRE
Logo blanc



DESERT
Logo noir



HAVANA
Logo blanc



VENITIEN
Logo noir



BLEU OPALE
Logo blanc



BRUME
Logo noir



GRIS PERLE
Logo blanc



GALET
Logo blanc



NUIT
Logo blanc

COLORIS STRUCTURE STANDARD



COLORIS STRUCTURE AU CHOIX

